

Pedido 90069201 , 90068101 , 90069102 , 90069101 New Shunxiang (Dept : 047)
ECI HK - 1038 – dt. 16-03-2007

MANUAL DE INSTRUCCIONES

Modelos: VSC3207 VAC0732 VSC4507

ANTES DE SU USO, LEA Y SIGA TODAS LAS INSTRUCCIONES DE SEGURIDAD Y DE FUNCIONAMIENTO.

ADVERTENCIA

- Para evitar daños a las bisagras de las puertas, asegúrese de tener la puerta completamente abierta al extraer las bandejas de la cavidad.
- El aparato se debe posicionar de tal forma que el enchufe esté accesible. Suelte el cable eléctrico. Mueva el aparato hasta el lugar donde lo vaya a colocar. No mueva el aparato cuando esté lleno de vino. Podría deformar el aparato. La vinoteca se debería instalar en un lugar adecuado para evitar tocar el compresor con la mano.
- Si el cable eléctrico estuviera dañado, haga que lo revise un servicio técnico para evitar posibles daños.

IMPORTANTES INSTRUCCIONES DE SEGURIDAD

⚡ ADVERTENCIA ⚡	Para evitar posibles riesgos de fuego, descarga eléctrica, o heridas al usar este aparato, siga estas precauciones básicas:
<ul style="list-style-type: none">• Lea todas las instrucciones antes de utilizar la vinoteca.• ¡PELIGRO!: Riesgo de que el niño quede atrapado. El riesgo de que los niños queden atrapados y se asfixien no es algo del pasado. Los aparatos abandonados o dejados como basura siguen siendo peligrosos ... incluso si "se deja en el garaje tan solo por unos días."• Antes de deshacerse de la vinoteca: Quite la puerta. Deje los estantes en su sitio para que los niños no puedan meterse dentro.• Nunca deje a los niños manipular, ni jugar ni meterse en el aparato.• Nunca limpie las distintas partes con líquidos inflamables. Los gases que desprenden pueden crear un peligro de fuego o explosión.• No guarde ni utilice gasolina ni ningún líquido inflamable cerca de este aparato ni de ningún otro aparato eléctrico. Los gases que desprenden pueden crear peligro de fuego o explosión.	
-Guarde las instrucciones-	

INSTRUCCIONES DE INSTALACIÓN

➤ Antes de utilizar la vinoteca

- Quite el empaquetado exterior e interior.
- Antes de conectar la vinoteca a la red eléctrica, déjela reposar en posición vertical durante aproximadamente 2 horas. Esto reducirá la posibilidad de un malfuncionamiento en el sistema de enfriado derivado del manejo durante el transporte.
- Limpie la superficie interior con un paño suave humedecido en agua tibia.
- Coloque el asa en la parte izquierda de la puerta.
- Cuando cambie la bombilla, utilice bombillas iguales o equivalentes a las indicadas en la etiqueta de especificaciones. Desconecte el aparato de la red eléctrica antes de cambiar la bombilla.
- Deshágase de este aparato cumpliendo las normas de protección medioambiental.

➤ **Instalación de la vinoteca**

- Este aparato está diseñado para no necesitar ninguna instalación.
- Ponga la vinoteca sobre una superficie que sea lo suficientemente resistente como para soportar la vinoteca a plena carga. Para nivelar la vinoteca, ajuste la pata frontal niveladora situada en la parte inferior de la vinoteca.
- Sitúe la vinoteca alejada de la luz solar directa y otras fuentes de calor (cocinas, calentadores, radiadores, etc.) Los rayos de sol incidiendo directamente en la vinoteca podrían afectar el revestimiento acrílico, y las fuentes de calor aumentarían el consumo eléctrico. Atmósferas extremadamente frías podrían también provocar que la unidad no funcionara correctamente.
- Evite situar la unidad en áreas húmedas.
- Enchufe la vinoteca a una toma de corriente con toma de tierra. Bajo ninguna circunstancia corte o quite el cable correspondiente a la toma de tierra en el cable eléctrico. Cualquier duda que tenga en relación con cuestiones eléctricas debe ser resuelta por un servicio técnico.

➤ **Cambio del modo de apertura de este aparato**

Este aparato tiene la capacidad de poder abrirse desde la izquierda o desde la derecha. La apertura que trae de fábrica es desde el lado izquierdo. Si desea cambiar la apertura al lado derecho, llame al servicio técnico para obtener las instrucciones pertinentes.

➤ **Advertencia**

- Guarde sólo botellas sin abrir.
- No sobrecargue la vinoteca.
- No abra la puerta a no ser que sea necesario.
- NO recubra los estantes con papel aluminio ni ningún otro material que pudiera obstruir la circulación de aire.

Si ha tenido la vinoteca guardada sin utilizarla durante un largo periodo de tiempo, se aconseja, después de una cuidada limpieza, dejar la puerta abierta para permitir la circulación del aire dentro de la cavidad y así evitar posibles formaciones de condensación, moho u olores.

FUNCIONAMIENTO DE LA VINOTECA

La vinoteca se debe de colocar donde haya una temperatura ambiente de entre 5°-35°C. Si la temperatura ambiente estuviera fuera de esta escala de temperaturas, puede que el funcionamiento de la vinoteca se viera afectado. Por ejemplo, poner la vinoteca en condiciones extremadamente frías o calientes podría hacer que la temperatura interior de la vinoteca fluctuara. Puede que la vinoteca no llegara a la escala de temperatura de 5°-18° C (40°-65° F)

➤ **Controles de la vinoteca**

VSC4507

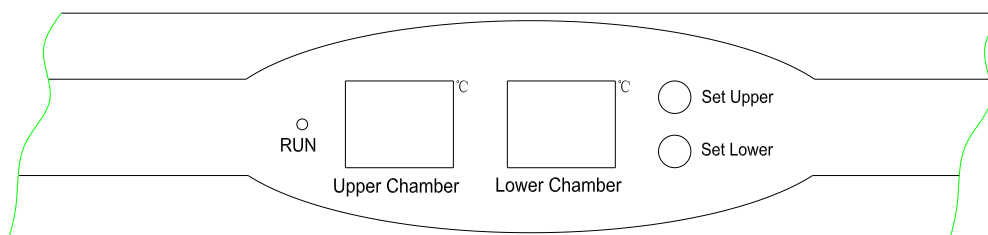

- **FUNCIONAMIENTO**

Luz indicadora de que está enfriando.

- **Botón “Cavidad superior”**

Se utiliza para fijar la temperatura en la cavidad superior.

- **Botón “Cavidad inferior”**

Se utiliza para fijar la temperatura en la cavidad inferior.

VSC3207 VAC0732

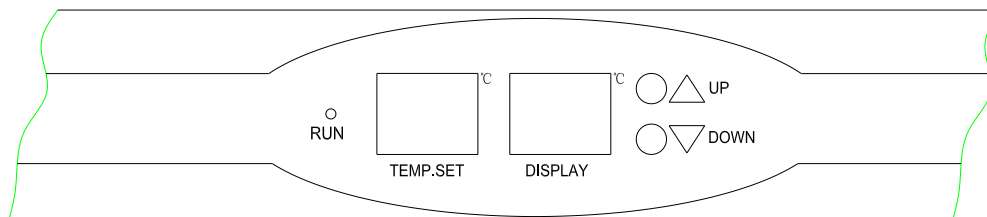

- **FUNCIONAMIENTO**

Luz indicadora de que está enfriando.

- **Botón “SUBIR”**

Se utiliza para subir la temperatura en 1°.

- **Botón “BAJAR”**

Se utiliza para bajar la temperatura en 1°.

➤ **Cómo manejar el control de temperatura**

VSC4507

- La vinoteca tiene dos zonas de temperatura.
- Cavidad superior – la escala de temperaturas va de 5° a 10°
- Cavidad inferior – la escala de temperaturas va de 10° a 18°
- Puede fijar la temperatura de cualquiera de las cavidades con los botones **Set Upper** o **Set Lower**. Cuando presione los botones por primera vez, la pantalla LED mostrará las temperaturas prefijadas de fábrica para esas cavidades.
- Las temperaturas prefijadas de fábrica son:
Cavidad superior: 6° C
Cavidad inferior: 12° C
- Para fijar la temperatura en la zona superior pulse una vez el botón **Set Upper**. La temperatura mostrada parpadeará. La temperatura disminuirá cada vez que el botón se presione hasta que se llegue a un mínimo de temperatura, en cuyo punto volverá a un punto máximo y empezará de nuevo.
- Para fijar la temperatura en la zona inferior pulse el botón **Set Lower** y siga las instrucciones antes descritas.
- Para visualizar la temperatura en cualquier cavidad en cualquier momento, pulse el botón correspondiente “**Set Upper**” o “**Set Lower**”, durante 5 segundos se visualizará “**Set**” en la pantalla LED.

VSC3207 VAC0732

- La vinoteca tiene una sola cavidad de temperatura.
- La escala de temperatura va de 5° a 18° C

- Puede fijar la temperatura como desee simplemente presionando los botones **UP** o **DOWN**. Cuando presione los botones por primera vez, la pantalla LED mostrará la temperatura prefijada de fábrica.
- La temperatura prefijada de fábrica es 12° C (54° F)
- La temperatura subirá en 1° si pulsa una vez el botón **UP**, por el contrario, la temperatura disminuirá en 1° si pulsa una vez el botón **DOWN**.

➤ **Cómo quitar un estante**

VSC3207 VAC0732

Para poner o quitar el estante, incline el estante como muestra el dibujo y simplemente tire hacia fuera, o empuje el estante hasta que quede encajado en los soportes de forma segura.

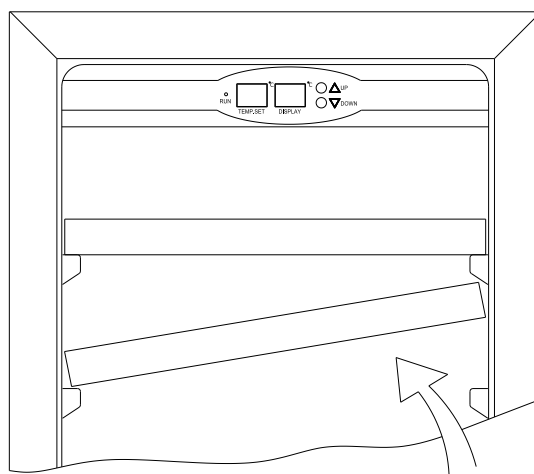

VSC4507

En primer lugar quite los dos toques de plástico con un destornillador de estrella, después tire hacia delante para quitar el estante.

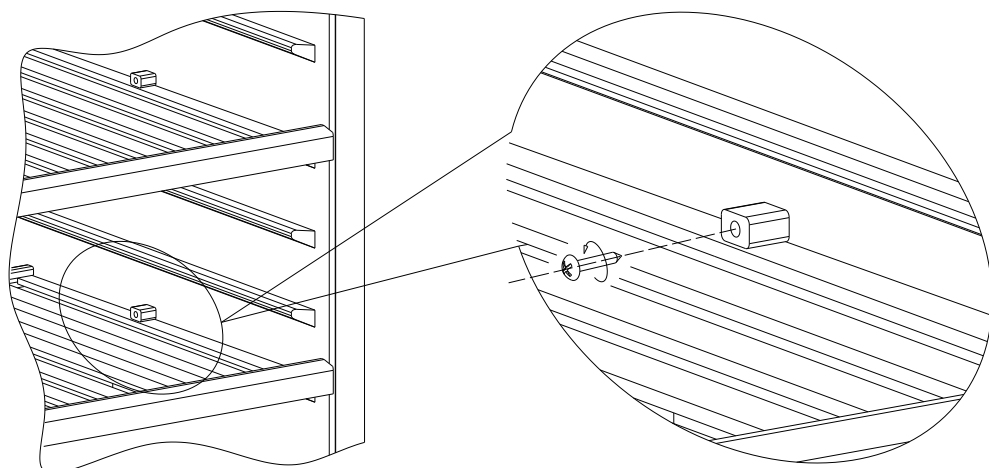

➤ **NOTA:**

- Si la unidad estuviera desenchufada, hubiera perdido energía, o estuviera apagada, debe esperar de 3 a 5 minutos antes de reiniciar la unidad de nuevo. Si intenta reiniciar antes de pasado este tiempo, la vinoteca simplemente no empezará a funcionar.
- Cuando utilice la vinoteca por primera vez o la reinicie después de estar apagada durante un periodo largo de tiempo, puede haber unos cuantos grados de variación entre la temperatura que selecciona y la que indica la pantalla LED. Esto es normal y es debido al tiempo transcurrido. En cuanto la vinoteca esté funcionando durante unas horas, todos los valores volverán a lo normal.

CUIDADO Y MANTENIMIENTO

➤ **Limpieza de la vinoteca**

- Apague el aparato, desenchúfelo de la red eléctrica, y quite todas las partes, incluyendo estantes y bandeja.
- Limpie la superficie interior con una solución de agua templada y bicarbonato. La proporción de la solución debe ser de 12 cucharadas de bicarbonato por cuarto de litro de agua.
- Lave los estantes con una solución de agua y jabón suave.
- Asegúrese de limpiar la zona de los controles y piezas eléctricas con la esponja o el paño completamente escurridos.
- Lave la parte exterior del aparato con una solución de agua templada y detergente suave. Aclare bien y seque con un paño seco.

➤ **Corte en el suministro eléctrico**

- La mayoría de los fallos en el suministro eléctrico se restauran en unas horas y no debería afectar la temperatura de la vinoteca si minimiza el número de veces que abre la puerta. Si el suministro eléctrico fuera a estar cortado durante un periodo largo de tiempo, tendrá que tomar las medidas necesarias para proteger el contenido de la vinoteca.

➤ **Periodos fuera de casa**

- **Periodos cortos de tiempo:** Para periodos inferiores a tres semanas, deje la vinoteca en funcionamiento.
- **Periodos largos de tiempo:** Si no va a usar la vinoteca durante varios meses, saque todas las botellas del interior y apague el aparato. Limpie y seque el interior cuidadosamente. Para evitar malos olores y moho, deje la puerta ligeramente abierta: déjela bloqueada si fuera necesario.

➤ **Cómo mover la vinoteca**

- Saque todos los artículos que haya dentro.
- Sujete de forma segura los estantes y piezas sueltas que pueda haber dentro de la cavidad.
- Gire la pata ajustable hacia arriba, dejándola lo más corta posible para evitar posibles daños.
- Sujete la puerta con cinta adhesiva en posición cerrada.
- Asegúrese de que el aparato sigue estando seguro durante el transporte. También proteja la parte exterior del aparato con una manta o similar.

➤ **Consejos para ahorrar energía**

- La vinoteca se debe de colocar en la zona más fría de la habitación, alejada de aparatos que produzcan calor, y fuera de la incidencia de los rayos de sol.

¿TIENE PROBLEMAS CON LA VINOTECA?

Usted mismo puede resolver muchos problemas sencillos de la vinoteca, y ahorrar así la llamada al servicio técnico. Pruebe las siguientes sugerencias para ver si puede usted solucionar los problemas antes de llamar al servicio técnico.

IDENTIFICACIÓN DE AVERÍAS

PROBLEMA	POSIBLE CAUSA
La vinoteca no funciona.	No está enchufada. El interruptor del aparato está apagado. Ha habido un cortocircuito o se ha fundido un fusible.
La vinoteca no enfría lo suficiente.	Compruebe el ajuste de control de temperatura. Puede requerir un ajuste de temperatura más alto debido al ambiente exterior. La puerta se abre demasiado a menudo. La puerta puede estar mal cerrada. Las bisagras de la puerta pueden estar dañadas.
Se apaga y se enciende con frecuencia	La temperatura de la habitación es más caliente de lo normal. Se han puesto demasiadas cosas en el interior de la vinoteca. La puerta se abre demasiado a menudo. La puerta no cierra por completo. El control de temperatura no está correctamente ajustado. Las bisagras de la puerta pueden estar dañadas.
La luz no funciona	No está enchufada. Ha habido un cortocircuito o se ha fundido un fusible. La bombilla se ha fundido. El botón de la luz está apagado.
Vibraciones	Compruebe que la vinoteca está nivelada.
La vinoteca hace demasiado ruido.	El ruido puede provenir de fluido del refrigerador, lo que es normal. A medida que acaba cada ciclo, puede escuchar sonidos de gorgoteos provocados por el fluido del refrigerador de la vinoteca. La contracción y expansión del interior de las paredes puede causar ruidos. La vinoteca no está nivelada.
La puerta no cierra adecuadamente	La vinoteca no está nivelada. Se ha cambiado el sentido del cierre de la puerta y no se ha instalado adecuadamente. La bisagra está sucia. Los estantes no están en su sitio.

MANUAL DE INSTRUÇÕES

Modelo Número: VSC3207 VAC0732 VSC4507

ANTES DE UTILIZAR, LER E SEGUIR TODAS AS NORMAS DE SEGURANÇA E INSTRUÇÕES DE FUNCIONAMENTO.

ADVERTÊNCIA

- A fim de evitar danificar a junta da porta, verificar que a porta está totalmente aberta quando se retirarem as prateleiras do compartimento.
- O aparelho deve ser colocado de forma que a ficha fique acessível. Soltar o cabo eléctrico. Mover a garrafeira até o lugar onde se for colocar finalmente. Não mover a garrafeira enquanto estiver cheia de vinho. Poder-se-ia deformar o aparelho. A garrafeira deve ser instalada num lugar apropriado para evitar tocar o compressor com a mão.
- Se o cabo de alimentação estiver danificado, deve ser substituído pelo fabricante, pelo seu agente de assistência técnica ou por uma pessoa igualmente qualificada, a fim de evitar riscos.

IMPORTANTES INSTRUÇÕES DE SEGURANÇA

⚡ ADVERTÊNCIA ⚡	Para reduzir o risco de incêndio, choque eléctrico ou lesões quando utilizar o aparelho, seguir estas precauções básicas:
<ul style="list-style-type: none">• Ler todas as instruções antes de utilizar a garrafeira-vinoteca.• PERIGO!: Risco da criança ficar entalada O risco de asfixia e da criança ficar entalada não são problemas do passado. Os aparelhos que se deitam fora ou se abandonam continuam a ser perigosos . . . mesmo se “ficam só uns dias na garagem”.• Antes de deitar fora a sua antiga garrafeira: Tirar a porta. Deixar as prateleiras no seu sítio para que as crianças não se possam meter dentro do aparelho com tanta facilidade.• Nunca deixar que as crianças utilizem, brinquem ou se metam dentro do aparelho.• Nunca limpar as superfícies do aparelho com líquidos inflamáveis. Os vapores podem criar perigo de incêndio ou de explosão.• Não guardar nem utilizar gasolina, nem outros líquidos ou vapores inflamáveis na proximidade deste aparelho nem de outros aparelhos eléctricos. Os vapores podem criar perigo de incêndio ou de explosão. <p style="text-align: center;">- Conservar estas instruções -</p>	

INSTRUÇÕES DE INSTALAÇÃO

- **Antes de utilizar a garrafeira-vinoteca**
 - Retirar o material de embalagem interior e exterior.
 - Antes de ligar a garrafeira à fonte de alimentação, deixá-la de pé em posição vertical durante cerca de 2 horas. Isto reduzirá a possibilidade de um mau funcionamento do sistema de refrigeração ocasionado pela manipulação durante o transporte.
 - Limpar o interior com água morna e um pano macio.
 - Instalar o puxador no lado esquerdo da porta.
 - Quando substituir a lâmpada, utilizar uma lâmpada com a potência indicada na etiqueta de especificações. Desligar o aparelho da fonte de alimentação antes de substituir a lâmpada.
 - Quando deitar fora o aparelho, depositá-lo num ponto de reciclagem autorizado.

➤ **Instalação da garrafeira-vinoteca**

- Este aparelho é desenhado unicamente para uma instalação independente.
- Colocar a garrafeira sobre uma superfície que seja suficientemente resistente para suportá-la quando estiver cheia na sua capacidade máxima. Para nivelar a garrafeira, ajustar o parafuso de nivelamento frontal na parte inferior da garrafeira.
- Colocar a garrafeira longe da luz solar directa e de outras fontes de calor (fornos a gás, aquecedores, radiadores, etc.). A luz solar directa pode afectar ao revestimento acrílico e as fontes de calor podem aumentar o consumo eléctrico. As temperaturas ambiente extremas também podem fazer que a unidade não funcione correctamente.
- Evitar colocar a unidade em áreas húmidas.
- Ligar a garrafeira a uma tomada de corrente de parede exclusiva, correctamente instalada e com tomada de terra. Em nenhum caso se deve cortar ou retirar o terceiro contacto (tomada de terra) do cabo de alimentação. Qualquer pergunta em relação à corrente e/ou à tomada de terra deverá ser feita a um electricista profissional ou serviço de assistência técnica.

➤ **Inversão do sentido de abertura da porta**

Este aparelho tem a capacidade de abrir a porta para o lado esquerdo ou para o lado direito. A unidade é entregue com a abertura da porta para o lado esquerdo. Se desejar inverter o sentido de abertura da porta, telefonar para o serviço técnico para obter as instruções de inversão de abertura da porta.

➤ **Atenção**

- Guardar o vinho em garrafas seladas.
- Não sobrecarregar a garrafeira.
- Não abrir a porta excepto se for necessário.
- NÃO cobrir as prateleiras com folhas de alumínio ou qualquer outro material para prateleiras que possa evitar a circulação do ar.
- Se a garrafeira não for utilizada durante um período de tempo prolongado é recomendável, após uma cuidadosa limpeza, deixar a porta entreaberta para deixar circular o ar no interior e evitar a possível formação de condensação, bolor ou odores desagradáveis.

FUNCIONAMENTO DA GARRAFEIRA-VINOTECA

A garrafeira deve ser colocada em lugares onde a temperatura ambiente estiver entre 5°C e 35°C. Se a temperatura ambiente estiver acima ou abaixo desta gama de temperaturas, o funcionamento da unidade poderia ver-se afectado. Por exemplo, colocar a unidade em condições extremas de frio ou calor pode fazer oscilar a temperatura interior. Podendo-se não alcançar a gama de temperaturas de 5°C-18°C (40°F-65°F).

➤ **Os controlos da garrafeira**

VSC4507

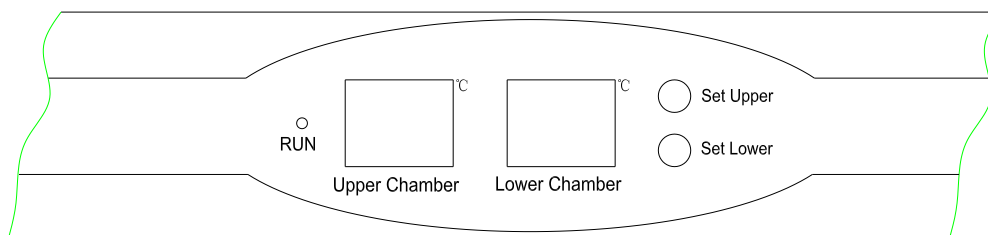

- **RUN (em funcionamento)**

- A luz ilumina-se para indicar que o modo de refrigeração está em funcionamento.
- **Botão “Set Upper” (regular zona superior)**
Utilizado para regular a temperatura na zona superior.
- **Botão “Set Lower” (regular zona inferior)**
Utilizado para regular a temperatura na zona inferior.

VSC3207 VAC0732

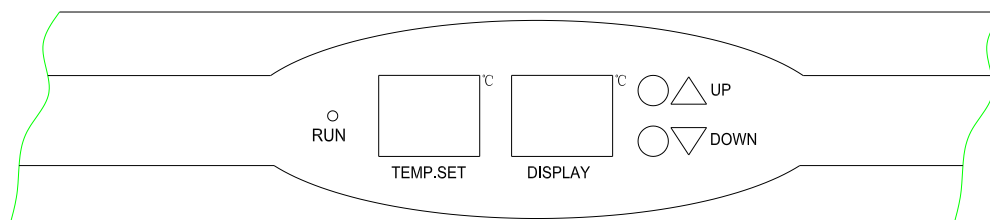

- **RUN (em funcionamento)**
A luz ilumina-se para indicar que o modo de refrigeração está em funcionamento.
- **Botão “UP” (subir)**
Utilizado para aumentar a temperatura in 1°C (quente).
- **Botão “DOWN” (descer)**
Utilizado para diminuir a temperatura in 1°C (frio).

➤ Regulação do controlo de temperatura

VSC4507

- A garrafeira tem duas zonas de temperatura.
- Zona superior – gama de temperaturas entre 5°C e 10°C
- Zona inferior – gama de temperaturas entre 10°C e 18°C
- Pode-se fixar a temperatura que se desejar em cada zona premindo o botão **Set Upper** (regular zona superior) ou **Set Lower** (regular zona inferior). Quando se primem os dois botões pela primeira vez, a leitura LED mostrará a temperatura original fixada anteriormente para essas zonas.
- A temperatura pré-definida de fábrica é:
Zona superior: 6°
Zona inferior: 12°
- Para regular a temperatura na zona superior, premir uma vez o botão **Set Upper** (regular zona superior). A temperatura actual brilhará intermitentemente. A temperatura diminuirá cada vez que o botão é premido até se chegar a uma temperatura mínima, nesse ponto voltará ao ajuste máximo e começará outra vez.
- Para regular a temperatura na zona inferior, premir o botão **Set Lower** (regular zona inferior) e seguir as instruções indicadas acima.
- Para ver a temperatura fixada em qualquer zona em qualquer altura, premir o botão correspondente “**Set Upper**” ou “**Set Lower**”, a temperatura “fixada” “brilhará intermitentemente” no visor LED durante 5 segundos.

VSC3207 VAC0732

- A garrafeira-vinoteca tem uma zona de temperatura.
- Gama de temperaturas entre 5°C e 18°C.
- Pode-se fixar a temperatura que se desejar premindo o botão **UP** ou **DOWN**. Quando se primem os dois botões pela primeira vez, a leitura LED mostrará a temperatura original fixada anteriormente (a temperatura pré-definida de fábrica é de 12°C (54°F))
- A temperatura pré-definida de fábrica é de 12°C (54°F)
- A temperatura que se deseja fixar aumentará 1°C ou 1°F se premir uma vez o botão **UP**,

pelo contrario, a temperatura diminuirá 1°C ou 1°F se premir uma vez o botão **DOWN**.

➤ **Como retirar a prateleira**

VSC3207 VAC0732

Para encaixar ou retirar a prateleira, inclinar a prateleira como se mostra no diagrama e puxar para fora, ou empurrar a prateleira para dentro até que encaixe nas peças de suporte com firmeza.

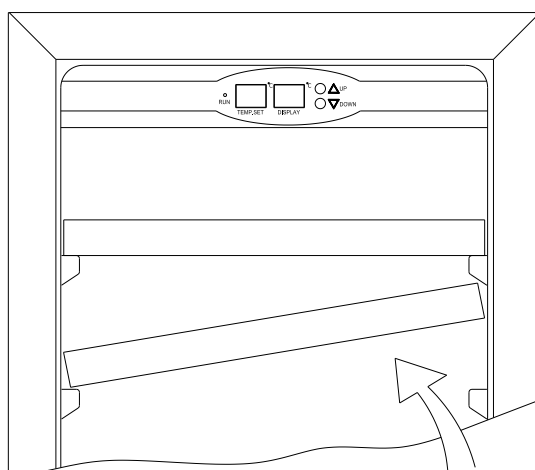

VSC4507

Em primeiro lugar retirar ambos os suportes de plástico com a chave de fendas Phillips, seguidamente puxar para a frente para retirar a prateleira.

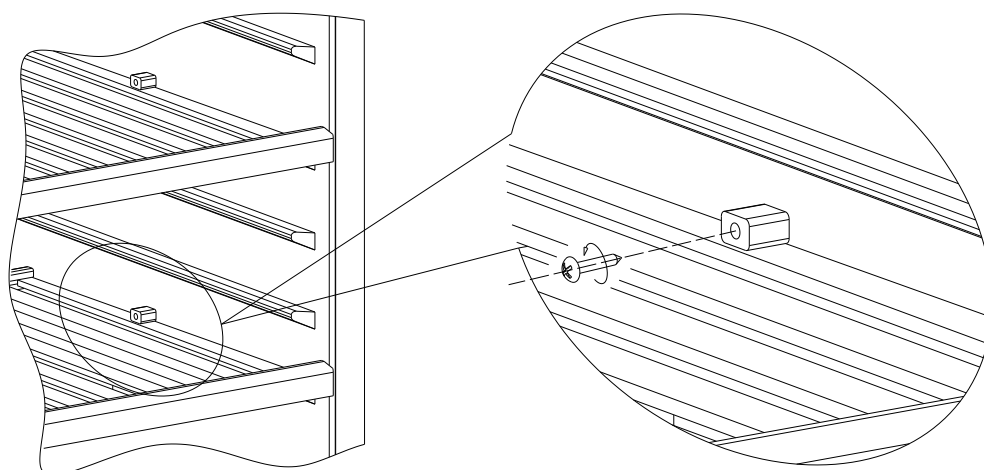

➤ **NOTA:**

- Se a unidade estiver desligada ou apagada devido a uma falha de corrente, esperar entre 3 e 5 minutos antes de a voltar a acender. Se se tentar voltar a ligá-la antes de que passe esse período de tempo, a garrafeira não arrancará.
- Quando se utilizar a garrafeira pela primeira vez ou reinicializar a garrafeira depois de ter sido desligada durante um período de tempo prolongado, poderia haver uma variação de uns graus entre a temperatura seleccionada e a indicada na leitura LED. Isto é normal e deve-se ao tempo de activação. Uma vez que a garrafeira estiver em funcionamento umas horas todos os valores voltarão ao normal.

CUIDADO E MANUTENÇÃO

➤ **Limpeza da garrafeira**

- Desligar o aparelho, tirar a ficha da tomada, e retirar todos o conteúdo incluindo as prateleiras e a bandeja.
- Lavar o interior com uma solução de água morna e bicarbonato de sódio. A solução deve ser de 2 colheres de bicarbonato de sódio por cada litro de água.
- Lavar as prateleiras com uma solução de detergente suave.
- Espremer o excesso de água da esponja ou pano quando limpar a área dos controlos ou qualquer peça eléctrica.
- Lavar o exterior com água morna e um detergente suave. Passar bem por água limpa e secar com um pano limpo macio.

➤ **Falhas de corrente**

- A maior parte das falhas de corrente são corrigidas em poucas horas e não deveriam afectar à temperatura do aparelho se se diminuir o número de vezes que a porta é aberta. Se a alimentação estiver desligada durante um longo período de tempo, será necessário tomar as precauções necessárias para proteger o conteúdo da garrafeira.

➤ **Época de férias**

- **Férias curtas:** Deixar a garrafeira a funcionar durante as férias se não chegam a três semanas.
- **Férias prolongadas:** Se o aparelho não for utilizado durante vários meses, retirar todo o conteúdo e desligar o aparelho. Limpar e secar bem o interior. Para evitar o odor e a formação de bolor, deixar a porta entreaberta: bloqueá-la se necessário.

➤ **Ao mover a garrafeira**

- Retirar todo o conteúdo.
- Fixar com cinta todos os artigos soltos (prateleiras) dentro do aparelho.
- Enroscar os parafusos de nivelamento na base para evitar causar danos.
- Fechar a porta e fixá-la com cinta.
- Verificar que o aparelho permaneça em posição vertical durante o transporte. Proteger também o exterior do aparelho com uma manta, ou artigo similar.

➤ **Conselhos para poupar energia**

- A garrafeira deve ser colocada na área mais fria do quarto, afastada de aparelhos que emitam calor e da luz solar directa.

PROBLEMAS COM A GARRAFEIRA-VINOTECA?

Podem-se resolver muitos problemas habituais da garrafeira com facilidade, poupando-lhe o custo de uma possível chamada ao serviço técnico. Experimentar as sugestões seguintes para ver se é possível resolver o problema, antes de chamar o serviço técnico.

GUIA DE SOLUÇÃO DE PROBLEMAS

PROBLEMA	CAUSA POSSÍVEL
A garrafeira não funciona.	Não está ligada à uma tomada. O aparelho está desligado. O disjuntor do circuito está fechado ou fundiu-se um fusível
A garrafeira não está suficientemente fria.	Verificar o ajuste do controlo de temperatura. O ambiente externo necessita um ajuste mais alto. A porta é aberta com demasiada frequência. A porta não está bem fechada. A junta da porta não veda correctamente.
Liga e desliga-se com frequência.	A temperatura ambiente é mais alta que o habitual. Introduziram-se demasiados produtos na garrafeira. A porta é aberta com demasiada frequência. A porta não está bem fechada. O controlo de temperatura não está bem regulado. A junta da porta não veda correctamente.
A luz não funciona.	Não está ligada à uma tomada. O disjuntor do circuito está fechado ou fundiu-se um fusível A lâmpada fundiu-se. O botão de luz está “DESLIGADO” (Off).
Vibrações	Verificar que a garrafeira está nivelada.
A garrafeira faz demasiado ruído	O ruído pode proceder do fluxo de refrigerante, o que é normal. Ao terminar cada ciclo, podem-se ouvir sons semelhantes ao de um gorjeio causados pelo fluxo do refrigerante na garrafeira. As contracções e expansões das paredes interiores podem causar sons do género dos rangidos ou dos estalidos ou de crepitação. A garrafeira não está nivelada.
A porta não fecha correctamente.	A garrafeira não está nivelada. A porta está posta ao contrário e não está bem instalada. A junta está suja. As prateleiras não estão colocados correctamente

Pedido 90069201 , 90068101 , 90069102 , 90069101 New Shunxiang (Dept : 047)
ECI HK - 1038 – dt. 16-03-2007

INSTRUCTION MANUAL



Model Number: VSC3207 VAC0732 VSC4507

BEFORE USE, PLEASE READ AND FOLLOW ALL SAFETY RULES AND OPERATING INSTRUCTIONS.

WARNING

- To prevent damaging the door gasket, make sure to have the door all the way opened when pulling shelves out of the rail compartment.
- The appliance must be positioned so that the plug is accessible. Release the electric cord. Move your cabinet to its final location. Do not move your Cabinet while loaded with wine. You might distort the body. The wine cellar should be installed in a suitable place in order to avoid Touching the compressor with the hand.
- If the supply cord is damaged, it must be replaced by manufacturer of its Service agent or a similarly qualified person in order to avoid a hazard.

IMPORTANT SAFETY INSTRUCTIONS

 WARNING 	To reduce the risk of fire, electrical shock, or injury when using your appliance, follow these basic precautions:
<ul style="list-style-type: none">• Read all instructions before using the Wine cooler.• DANGER or WARNING: Risk of child entrapment. Child entrapment and suffocation are not problems of the past. Junked or abandoned appliances are still dangerous . . . even if they will “just sit in the garage a few days”.• Before you throw away your old Wine cooler: Take off the door. Leave the shelves in place so that children may not easily climb inside.• Never allow children to operate, play with, or crawl inside the appliance.• Never clean appliance parts with flammable fluids. The fumes can create a fire hazard or explosion.• Do not store or use gasoline or any other flammable vapors and liquids in the vicinity of this or any other appliance. The fumes can create a fire hazard or explosion. <p style="text-align: center;">-Save these instructions-</p>	

INSTALLATION INSTRUCTIONS

➤ Before Using Your Wine cooler

- Remove the exterior and interior packing.
- Before connecting the Wine cooler to the power source, let it stand upright for approximately 2 hours. This will reduce the possibility of a malfunction in the cooling system from handling during transportation.
- Clean the interior surface with lukewarm water using a soft cloth.
- Install the handle on the left side of the door.
- When replace the illuminating lamp, please select the lamp which comply with the rated power input of lamp according to the rating label. Shut off the power supply before replacing the lamp.
- When disposing your appliance, please choose an authorized disposal site.

➤ Installation of Your Wine cooler

- This appliance is designed to be for free standing installation only.

- Place your Wine cooler on a floor that is strong enough to support it when it is fully loaded. To level your Wine cooler, adjust the front leveling leg at the bottom of the Wine cooler.
- Locate the Wine cooler away from direct sunlight and sources of heat (stove, heater, radiator, etc.). Direct sunlight may affect the acrylic coating and heat sources may increase electrical consumption. Extreme cold ambient temperatures may also cause the unit not to perform properly.
- Avoid locating the unit in moist areas.
- Plug the Wine cooler into an exclusive, properly installed-grounded wall outlet. Do not under any circumstances cut or remove the third (ground) prong from the power cord. Any questions concerning power and/or grounding should be directed toward a certified electrician or an authorized Products service center.

➤ **Reversing the Door Swing of Your Appliance**

This appliance has the capability of the door opening from either the left or right side. The unit is delivered to you with the door opening from the left side. Should you desire to reverse the opening direction, please call service for reversal instructions.

➤ **Attention**

- Store wine in sealed bottles.
- Do not overload the cabinet.
- Do not open the door unless necessary
- DO not cover shelves with aluminum foil or any other shelf material which may prevent air circulation.
- Should the Wine cooler be stored without use for long periods it is suggested, after a careful cleaning, to leave the door ajar to allow air to circulate inside the cabinet in order to avoid possible formations of condensation, mold or odors.

OPERATING YOUR WINE COOLER

The Wine cooler should be placed in where the ambient temperature is between 5-35°C. If the ambient temperature is above or below this range, the performance of the unit may be affected. For example, placing your unit in extreme cold or hot conditions may cause interior temperatures to fluctuate. The range of 5-18°C(40-65 degrees Fahrenheit) may not be reached.

➤ **The controls of your Wine cooler**

VSC4507

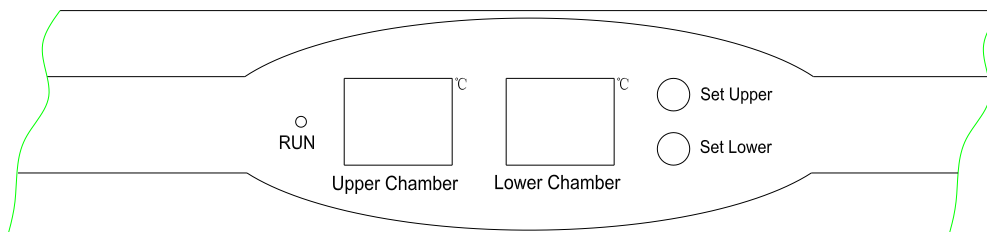

- **RUN**
Indicator light illuminates to signify the cooling mode is currently in operation.
- **“Set Upper” Button**
Used to set temperature in upper zone.

- **“Set Lower” Button**
Used to set temperature in lower zone.

VSC3207 VAC0732

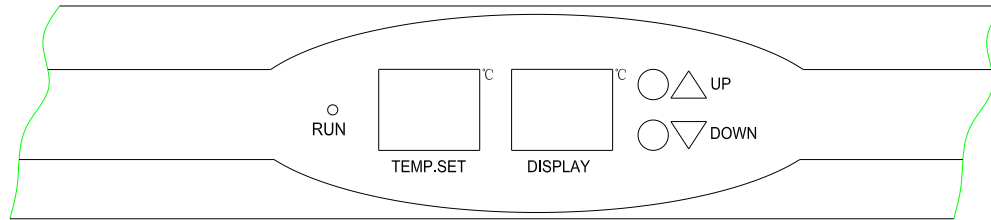

- **RUN**
Indicator light illuminates to signify the cooling mode is currently in operation.
- **“UP” Button**
Used to raise(warm) the temperature in 1°C
- **“DOWN” Button**
Used to lower(cool) the temperature in 1°C

➤ **Setting the Temperature Control**

VSC4507

- The Wine cooler has two temperature zones.
- Upper zone – temperature range 5°C to 10°C
- Lower zone – temperature range 10°C to 18°C
- You can set the required temperature either zone by pushing the **Set Upper** or **Set Lower** button. When you push the two buttons for the first time, the LED readout will show the previously set temperature set for that zones .
- The temperature preset at the factory are:
Upper zone: 6°C
Lower zone: 12°C
- To set the temperature in the Upper zone press **Set Upper** button once. The present temperature will flash. The temperature will decrease by every time the button is pressed until minimum temperature is reached, at which point it will then revert back to its maximum setting and start again.
- To set the temperature in the Lower zone press the **Set Lower** button and follow the instructions above.
- To view the temperature set in either zone at any time, press the corresponding **“Set Upper”** or **“Set Lower”** button, the **“Set”** temperature will temporarily flash in the LED display for 5 seconds.

VSC3207 VAC0732

- The Wine cooler has one temperature zone.
- Temperature range 5°C to 18°C
- You can set the temperature as you desire by pushing the **UP** or **DOWN** button. When you push the two buttons for the first time, the LED readout will show the original temperature set at previous time .
- The temperature preset at the factory is 12°C (54°F)
- The temperature that you desire to set will increase 1°C if you push the **UP** button once, on the contrary the temperature will decrease 1°C if you push the **DOWN** button once.

➤ **How to remove the shelf**

VSC3207 VAC0732

To fit or remove the shelf, tilt the shelf as per the diagram and simply pull out, or push in the shelf until it sits on the support brackets securely.

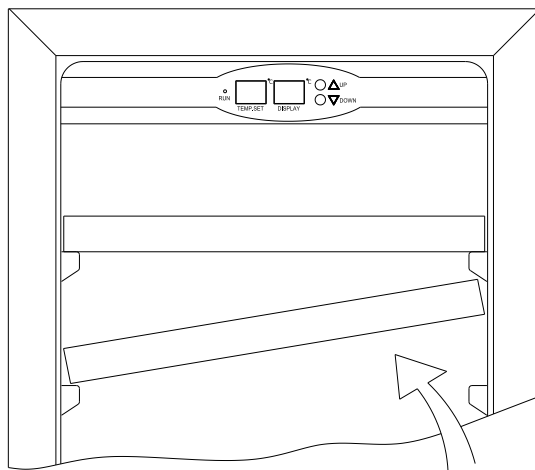

VSC4507

Firstly remove both of the plastic posts with the Phillips screwdriver, then pull on onward direction to remove the shelf.

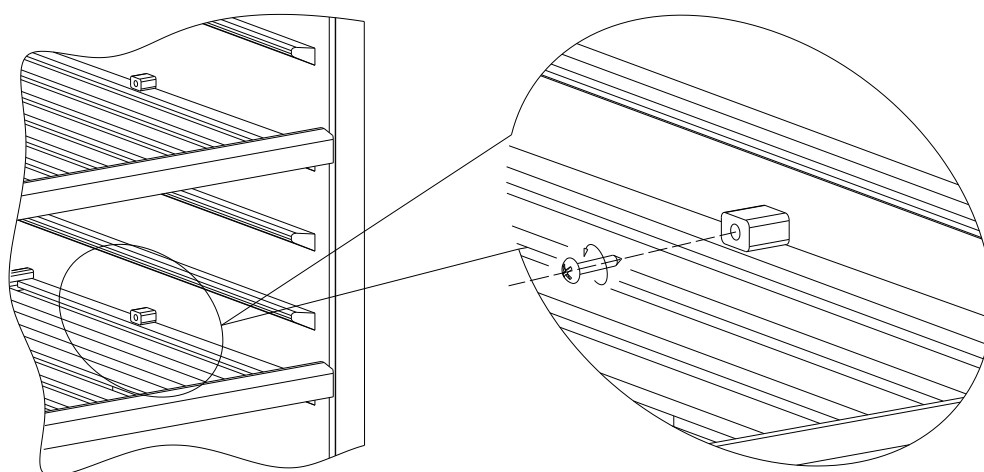

➤ **NOTE:**

- If the unit is unplugged, power lost, or turned off, you must wait 3 to 5 minutes before restarting the unit. If you attempt to restart before this time delay, the Wine cooler will not start.
- When you use the Wine cooler for the first time or restart the Wine cooler after having been shut off for a long time, there could be a few degrees variance between the temperature you select and the one indicated on the LED readout. This is normal and it is due to the length of the activation time. Once the Wine cooler is running for a few hours everything will be back to normal.

CARE AND MAINTENANCE

➤ **Cleaning Your Wine cooler**

- Turn off the power, unplug the appliance, and remove all items including shelves and rack.
- Wash the inside surfaces with a warm water and baking soda solution. The solution should be about 2 tablespoons of baking soda to a quart of water.
- Wash the shelves with a mild detergent solution.
- Wring excess water out of the sponge or cloth when cleaning area of the controls, or any electrical parts.
- Wash the outside cabinet with warm water and mild liquid detergent. Rinse well and wipe dry with a clean soft cloth.

➤ **Power Failure**

- Most power failures are corrected within a few hours and should not affect the temperature of your appliance if you minimize the number of times the door is opened. If the power is going to be off for a longer period of time, you need to take the proper steps to protect your contents.

➤ **Vacation Time**

- **Short vacations:** Leave the Wine cooler operating during vacations of less than three weeks.
- **Long vacations:** If the appliance will not be used for several months, remove all items and turn off the appliance. Clean and dry the interior thoroughly. To prevent odor and mold growth, leave the door open slightly; blocking it open if necessary.

➤ **Moving Your Wine cooler**

- Remove all items.
- Securely tape down all loose items (shelves) inside your appliance.
- Turn the adjustable leg up to the base to avoid damage.
- Tape the door shut.
- Be sure the appliance stays secure in the upright position during transportation. Also protect outside of appliance with a blanket, or similar item.

➤ **Energy Saving Tips**

- The Wine cooler should be located in the coolest area of the room, away from heat producing appliances, and out of the direct sunlight.

PROBLEMS WITH YOUR WINE COOLER?

You can solve many common Wine cooler problems easily, saving you the cost of a possible service call. Try the suggestions below to see if you can solve the problem before calling the servicer.

TROUBLESHOOTING GUIDE

PROBLEM	POSSIBLE CAUSE
Wine cooler does not operate.	Not plugged in. The appliance is turned off. The circuit breaker tripped or a blown fuse.
Wine cooler is not cold enough.	Check the temperature control setting. External environment may require a higher setting. The door is opened too often. The door is not closed completely. The door gasket does not seal properly.
Turns on and off frequently.	The room temperature is hotter than normal. A large amount of contents has been added to the Wine cooler. The door is opened too often. The door is not closed completely. The temperature control is not set correctly. The door gasket does not seal properly.
The light does not work.	Not plugged in. The circuit breaker tripped or a blown fuse. The bulb has burned out. The light button is "OFF".
Vibrations.	Check to assure that the Wine cooler is level.
The Wine cooler seems to make too much noise.	The rattling noise may come from the flow of the refrigerant, which is normal. As each cycle ends, you may hear gurgling sounds caused by the flow of refrigerant in your Wine cooler. Contraction and expansion of the inside walls may cause popping and crackling noises. The Wine cooler is not level.
The door will not close properly.	The Wine cooler is not level. The door was reversed and not properly installed. The gasket is dirty. The shelves are out of position.